

GALUOTAS

BM TRAKTORIAI

BETTER 130
BETTER 130 Slim



Better 130

Better 130 Slim

Plieninis rėmas pasižymi dideliu patvarumu, elastingumu ir lengvumu. Priekinė ir užpakalinė ašys sujungti su pakabinimo sistemomis optimaliausioje vietoje tam, kad maksimaliai pagerinti naudojamų pakabinamų agregatų darbo efektyvumą.

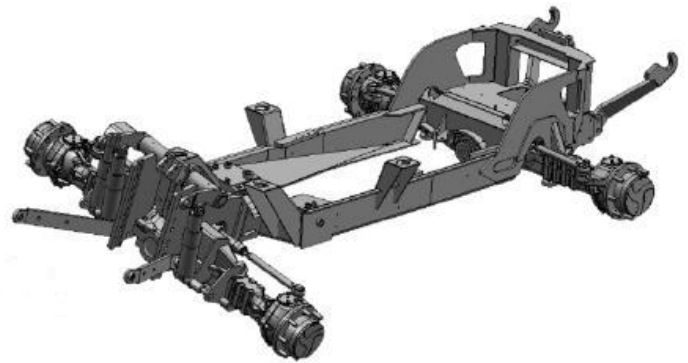

Valdymas vykdomas valdymo svirties (joystick'o) pagalba, kartu su visu valdymo bloku ant sukamosios platformos.

Vairavimo sistema su nepriklausomai vairuojamomis ašimis:

- Tik priekiniai ratai
- Tik galiniai ratai
- Visi keturi ratai

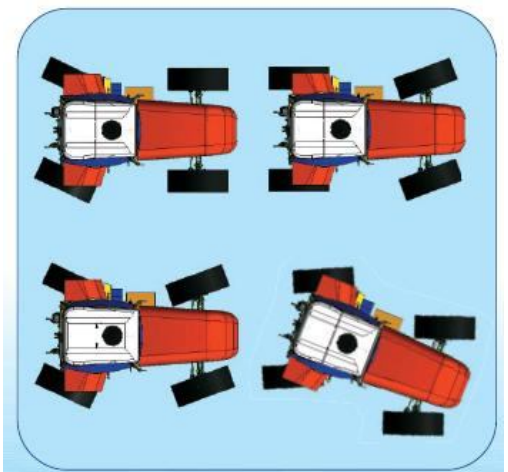

Patikima elektroninė BETCAM sistema su automatinu pavarų pažeminimu esant per dideliu apkrovimui.



Mechaninės pavaros	1	2	3	4	5	6
Greitis	Km/val.	Km/val.	Km/val.	Km/val.	Km/val.	Km/val.
I	0-5	0-6	0-7	0-8	0-9	0-10
II	0-6	0-8	0-10	0-12	0-14	0-16
III	0-15	0-20	0-25	0-30	0-35	0-40

Speciali pakyla leidžia apsukti operatoriaus sostą su vairu ir visais kitais valdymo prietaisais 180° laipsnių.

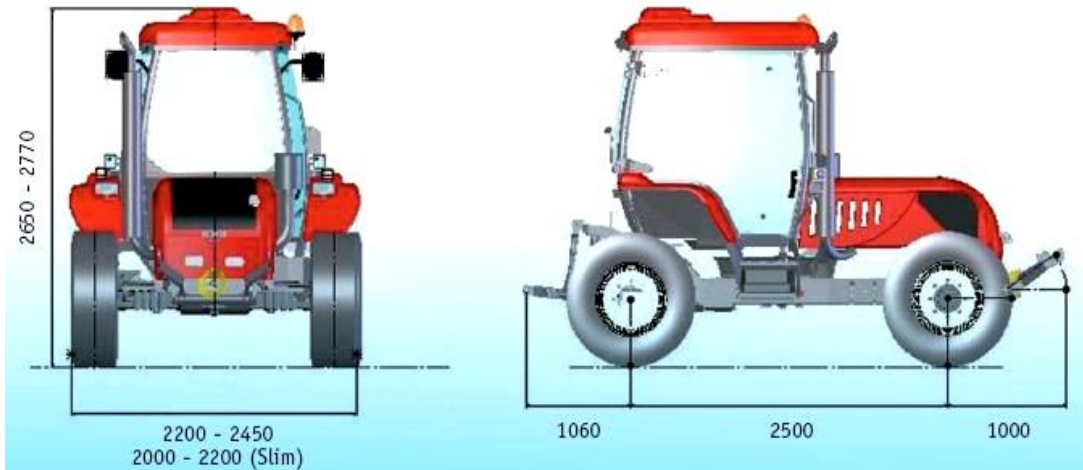



WWW.GALUOTAS.IT



Priekinis GTV ir priekinė pakabinimo sistema su galimybe nuimti šlaunis.



Agregatų greito prijungimo/atjungimo mechanizmas.



Priekinė jungtis su komunaline plokšte sniego valytuvui-verstuvui.



5700 kg traukimo galios priekinė gervė.

PADANGOS

500/60-22.5* 445/65-22.5	500/60-22.5* 400/55-22.5	500/45-22.5*	280/80-18 - 325/70-18 365/70-18 - 340/80-20 400/70-20 - 405/70-20 420/65-20	425/55-17

* - žvaigždute pažymėti didžiai naudojami tik su traktoriais BM Better 130

TECHNINIAI DUOMENYS

1. Variklis - Diesel Iveco Motors Nef;
2. Tūris - 4500 cm³;
3. Cilindrų skaičius – 4, Turbo Interkuleris;
4. Galia – 93 kW / 127 AG;
5. Variklio apsisukimai - 2300 aps./min;
6. Maksimalus sukimo momentas - 525 prie 1250 aps./min;
7. Aušinimas – vandeniu;
8. Svoris ~ 3.500 Kg - ~ 3.400 Kg (Slim);
9. Transmisija - Hidrostatinė pavara su kintančio tūrio hidrovarkliu;
10. Pavarų dėžė - Mechaninė 3-jų diapazonų dėžė su 6-iomis pavaromis kiekviename jų. Elektronine Beicam sistema su automatinio pavarų pažeminiu esant per dideliu apkrovimu;
11. GTV - Nepriklausomas galinis GTV (standartas visiems modeliams), 2 greičiu (540-1000 aps./min) su šlapio tipo sankaba;
12. Vilkimo kablys – C klasės, 6-ių tonų apkrova;
13. Pakabinimo sistema – Hidraulinė, 3-jų taškų, (2 kat.);
14. Atbulas važiavimas – važiavimo-neutralaus-laukimo pozicijos perjungiamos elektrohidrauliškai, valdymas ant greičio perjungimo svirties;
15. Galinės pakabinimo sistemos kėlimo galia – 3500 Kg;
16. Važiavimas į priekį – važiavimo-neutralaus-laukimo pozicijos;
17. Priekinės pakabinimo sistemos kėlimo galia - 2000 Kg;
18. Stabdžiai – hidrauliniai, atskiras bakelis ant kiekvienos ašies;
19. Stovėjimo stabdžiai – hidrauliniai;
20. Diferencialo blokavimas - Automatinis 40%;
21. Vairavimas – hidrostatinis;
22. Vairavimo padėtys - 1) tik priekiniai ratai, 2) tik galiniai ratai, 3) visi 4 (keturi) ratai;
23. Operatoriaus sostas - Apsukamas 180° su vairu ir visais kitais valdymo prietaisais.

STANDARTINĖ KOMPLEKTACIJA

- Automatinis pneumatinis sosto reguliavimas;
- Saugos diržas;
- 4 nepriklausomai vairuojami ratai;
- 4 hidrauliniai vožtuvai;
- Šoniniai galinio vaizdo veidrodėliai;
- GTV - 540-1000 aps./min;
- elektra valdomas (mygtuku) galinės pakabinimo sistemos kėlimas/nuleidimas;
- Uždara kabina su gera garso izoliacija;
- 4 + 4 priekiniai ir galiniai žibintai;
- Pečiūkas;
- Paruošta vieta radijo/grotuvo instaliacijai;
- Galinė hidraulinė 3-taškų pakabinimo sistema;
- Įrangos plaukiojanti padėtis
- Padangos: 425/55-17 (rif. 5)

PADANGOS PAGAL UŽSAKYMĄ

- 280/80-18 (rif. 4)
- 325/70-18 (rif. 4)
- 365/70-18 (rif. 4)
- 340/80-20 (rif. 4)
- 400/70-20 (rif. 4)
- 405/70-20 (rif. 4)
- 420/65-20 (rif. 4)
- 400/55-22.5 (rif. 2)
- 445/65-22.5 (rif. 1)
- 500/45-22.5 (rif. 3)*
- 500/60-22.5 (rif. 2)*
- Antitraccia 500/60-22.5 (rif. 1)*

* - žvaigždute pažymėti didžiai naudojami tik su traktoriais BM Better 130

PAPILDOMA KOMPLEKTACIJA

- Naujos kartos valdymo blokas su skystųjų kristalų displejumi;
- Garso kolonėlės, antena ir radijas/CD grotuvas;
- Pagrindinis vožtuvas su 4-ais elektros elementais;
- Pagrindinis vožtuvas su proporciniu pilotu;
- Standartinė priekinė pakabinimo sistema
- Sustiprinta priekinė pakabinimo sistema (naudojama su priek. GTV)
- Priekinis GTV - 1000 aps./min, prieš laikrodžio rodyklę;
- Oro kondicionierius;
- Aprūpinimas frontalinio krautuvo elektros valdymui;
- Pneumatiniai stabdžiai - 20000 Kg su sukabinimo kontrolę ITA;
- Pneumatiniai stabdžiai - 20000 Kg su sukabinimo kontrolę CE;
- Pneumatiniai stabdžiai - 20000 Kg su sukabinimo kontrolę Extra CE;
- Pneumatiniai stabdžiai - 20000 Kg su sukabinimo kontrolę ITA, CE, Extra CE;
- Hidrauliniai stabdžiai - 20000 Kg;
- Vilkimo kablys (nuimamas) – 6 t;
- Vilkimo kablys (fiksotas) – 14 t;
- Vilkimo kablys (fiksotas) – 20 t;
- Gervė, vytuvai - 5700 Kg;
- Spec. apsauga skirta darbui miške;
- Sniego valytuvas UNI;
- Sniego valytuvas UNI + „Assaloni“ spec. įranga;
- Pakabinimo sistemos rankų kėlimas priklausomai nuo greičio;
- pūtimo / siurbimo ventilatorius;
- Termostatinis ventilatorius;
- Diferencialo blokavimas 100%;
- Dvigubi stabdžiai;
- Priekinė hidraulinė 3-taškų pakabinimo sistema;
- Hidroišvados priekyje;
- Minkštas priekinio GTV paleidimas;
- Minkštas galinio GTV paleidimas;
- 12/230 voltų elektros sistema;
- Išorinis elektros 25A lizdas;
- Vaizdo kamera;
- Dulkių siurblys;
- Šakinis krautuvas;
- Palėtinta pavara;
- Sniego grandinių komplektas;
- šildytuvas, dirbant žemomis temperatūromis;
- Akumuliatorius dirbant žemomis temperatūromis;
- Oro kompresorius;

- Balastiniai svoriai;
- Papildoma nepriklausoma hidraulinė linija su papildomu alyvos baku;
- Dvigubo droselio pedalas;
- Pigesnė sėdinė;
- Didelis, stiprus operatoriaus sostas;
- Polikarbonatinis priekinis stiklas;
- Pasirinkta spalva;
- Metalizuoti dažai;
- Papildomi išoriniai galinio vaizdo veidrodėliai;
- Išorinis variklio alyvos lygio matuoklis;
- Avarinis paleidimas;
- Sudvigubinti ratai
- Valdymo svirtis (joystick) kairėje pusėje;
- Pasirinkto profilio ratlankiai;
- Frontalinis krautuvas;
- Frontalinis krautuvas *Higher Plus*;
- Priekaba žoliapjovė-rinktuvė.



UAB Galuotas

Meistrų g. 12,
02189 Vilnius, Lietuvos Respublika
El. paštas: info@galuotas.lt
www.galuotas.lt

Tel.: +370 5 2161 061
+370 5 233 7329
Mob.: +370 698 217 55
Faks.: +370 5 2160 205